



Controtelai per Porte a Scomparsa



Il controtelaio COMIVA nasce grazie all'esperienza maturata sul campo che ci ha consentito di sviluppare un prodotto che potesse rispondere alle necessità di una clientela sempre più esigente.

Rapidità e facilità di installazione, resistenza e versatilità, uno scorrimento rapido e silenzioso, sono i punti di forza delle soluzioni proposte da COMIVA per recuperare spazio e arredare con originalità l'ambiente domestico, oltre ad abbattere le barriere architettoniche.

Il controtelaio COMIVA viene fornito in diverse versioni, dall'intonacabile a quello per pannelli in cartongesso, ed è possibile avere a richiesta modelli speciali per soddisfare qualsiasi esigenza di tipo pratico ed estetico.

Modello Classic

Il controtelaio per antonomasia. Disponibile sia per pareti intonacabili che in cartongesso, grazie alle nervature verticali è dotato di grande robustezza. Come tutti i controtelai COMIVA, anche Classic è dotato dell'esclusivo carrello da 160 kg.

Disponibile in versione anta singola o, a richiesta, anta doppia. In alternativa è possibile ordinare il kit di giunzione *Bridge* da applicare a due controtelai singoli.

Classic Intonaco

Spessore parete 105 mm

Disponibili a richiesta spessori 90 - 125 - 140 mm

A	Altezza Luce Netta Passaggio	2.100 mm
B	Altezza Anta	2.105 mm
C	Altezza da Pavimento finito a sottoguida	2.150 mm
D	Altezza foro Muro/ingombro in altezza	2.185 mm
Y	Larghezza Sede interna Controtelaio	70 mm
K	Spessore massimo Anta	55 mm

Classic Cartongesso

Spessore parete 110 mm

Disponibile a richiesta spessore 125 mm

A	Altezza Luce Netta Passaggio	2.100 mm
B	Altezza Anta	2.105 mm
C	Altezza da Pavimento finito a sottoguida	2.150 mm
D	Altezza foro Muro/ingombro in altezza	2.185 mm
Y	Larghezza Sede interna Controtelaio	55 mm
K	Spessore massimo Anta	40 mm

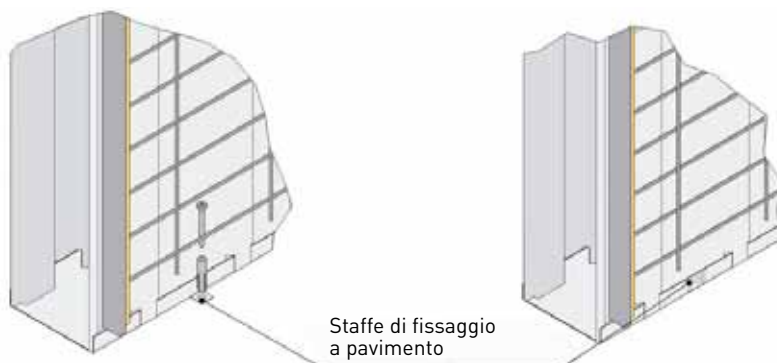
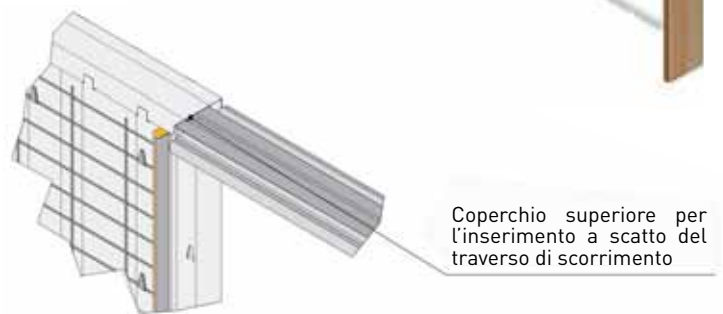
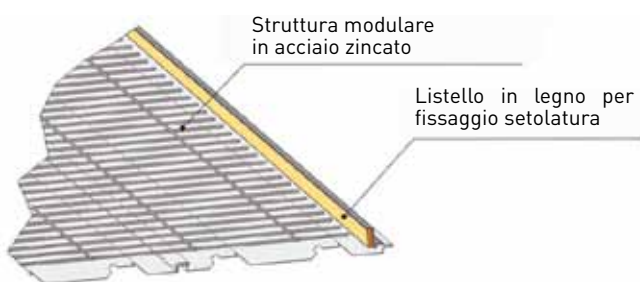
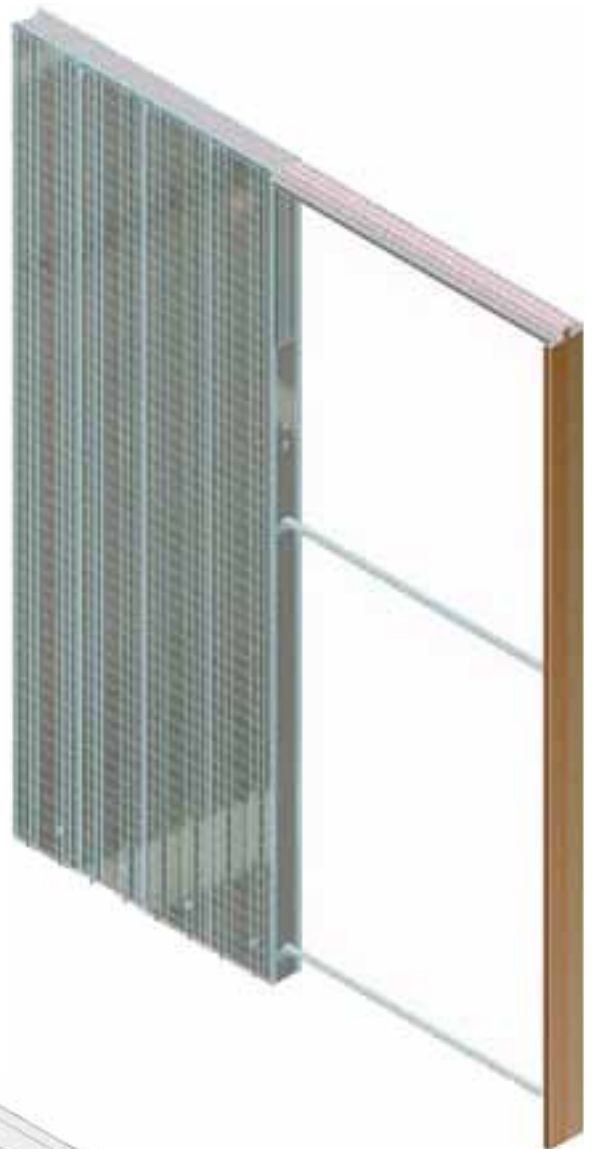

Sezione verticale Anta Singola/Doppia

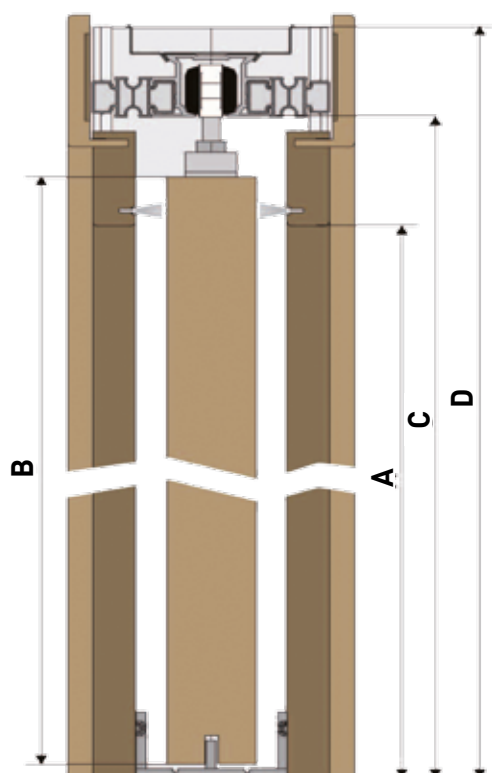

Sezione orizzontale Anta Singola

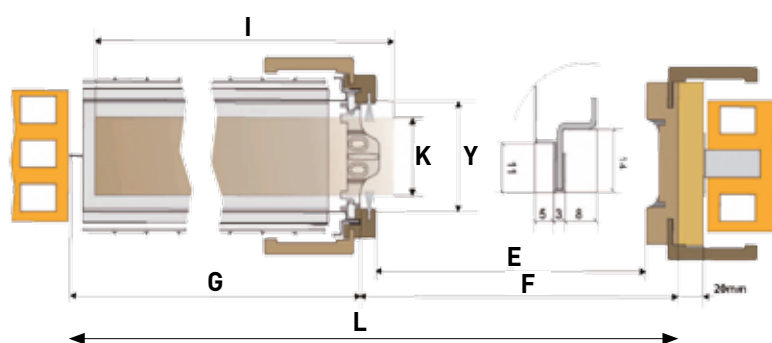

Sezione orizzontale Anta Doppia

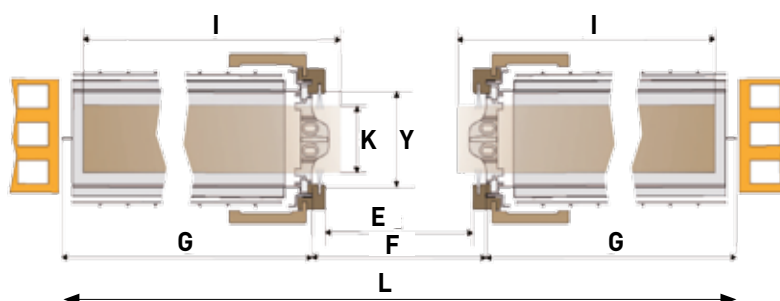

Articolo	E Larghezza passaggio mm	F Larghezza grezzo mm	G Larghezza cassa mm	I Larghezza anta mm	L Ingombro cassonetto mm	€ Prezzo per 1 pezzo
INTONACO - Anta singola						
CCA 06210 105	600	640	625	624	1.265	248,00
CCA 07210 105	700	740	725	724	1.465	255,00
CCA 08210 105	800	840	825	824	1.665	263,00
CCA 09210 105	900	940	925	924	1.865	270,00
INTONACO - Anta doppia						
CCA 12210 105	1200	1230	625	624	2.480	496,00
CCA 14210 105	1400	1430	725	724	2.880	510,00
CCA 16210 105	1600	1630	825	824	3.280	526,00
CCA 18210 105	1800	1830	925	924	3.680	542,00
CARTONGESSO - Anta singola						
CCB 06210 100	600	640	625	624	1.265	248,00
CCB 07210 100	700	740	725	724	1.465	255,00
CCB 08210 100	800	840	825	824	1.665	263,00
CCB 09201 100	900	940	925	924	1.865	270,00
CARTONGESSO - Anta doppia						
CCB 12201 100	1200	1230	625	624	2.480	496,00
CCB 14210 100	1400	1430	725	724	2.880	516,00
CCB 16210 100	1600	1630	825	824	3.280	526,00
CCB 18210 100	1800	1830	925	924	3.680	542,00

Disponibili a richiesta altre misure in spessore, larghezza, altezza.

Modello Smart

Il controtelaio evoluto, studiato per avere ancora più resistenza. Grazie alle nervature disposte orizzontalmente, Smart non si deforma e risulta ancora più rapido e semplice da installare. Disponibile sia per pareti intonacabili che in cartongesso, viene fornito con l'esclusivo carrello da 160 kg.

Disponibile in versione anta singola o, a richiesta, anta doppia. In alternativa è possibile ordinare il kit di giunzione *Bridge* da applicare a due controtelaii singoli.

Smart Intonaco

Spessore parete 105 mm

A	Altezza Luce Netta Passaggio	2.100 mm
B	Altezza Anta	2.105 mm
C	Altezza da Pavimento finito a sottoguida	2.150 mm
D	Altezza foro Muro/ingombro in altezza	2.200 mm
Y	Larghezza Sede interna Controtelaio	73 mm
K	Spessore massimo Anta	55 mm



Smart Cartongesso

Spessore parete 100 mm

A	Altezza Luce Netta Passaggio	2.100 mm
B	Altezza Anta	2.105 mm
C	Altezza da Pavimento finito a sottoguida	2.150 mm
D	Altezza foro Muro/ingombro in altezza	2.185 mm
Y	Larghezza Sede interna Controtelaio	58 mm
K	Spessore massimo Anta	40 mm

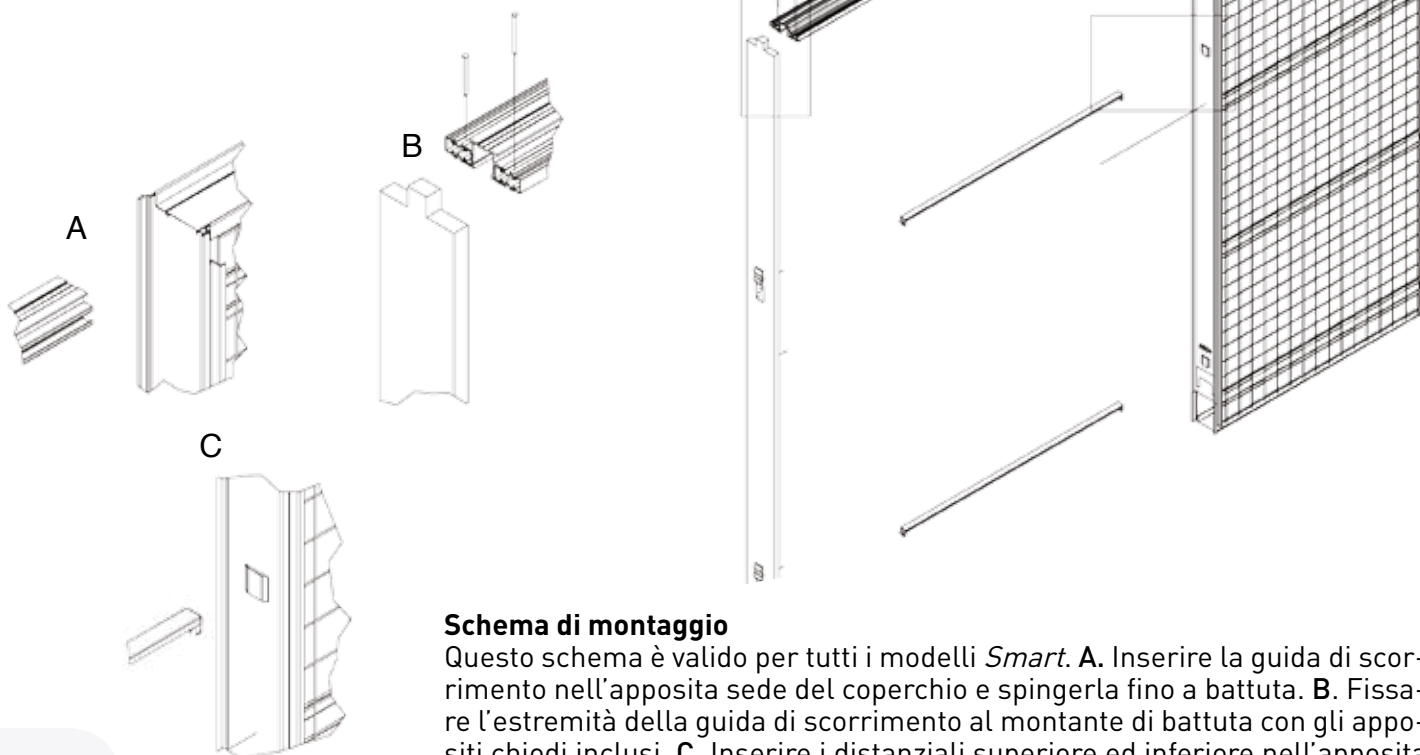

Schema di montaggio

Questo schema è valido per tutti i modelli *Smart*. **A.** Inserire la guida di scorrimento nell'apposita sede del coperchio e spingerla fino a battuta. **B.** Fissare l'estremità della guida di scorrimento al montante di battuta con gli appositi chiodi inclusi. **C.** Inserire i distanziali superiore ed inferiore nell'apposita sede del Controtelaio e del montante di battuta.

Sezione verticale Anta Singola/Doppia

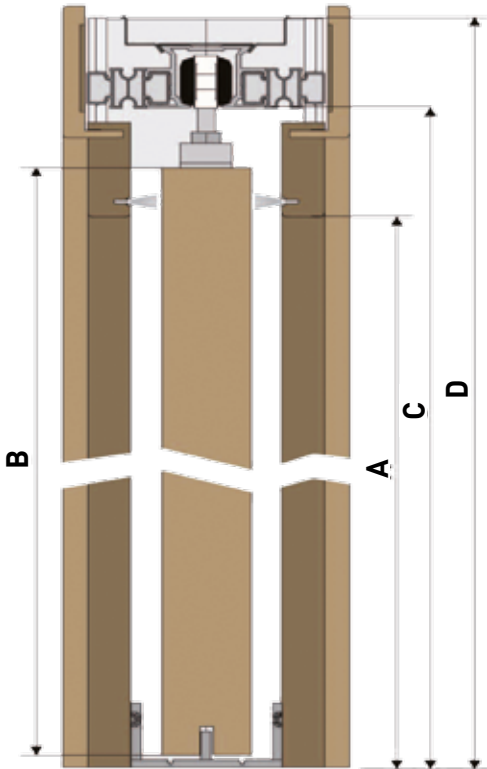

Sezione orizzontale Anta Singola

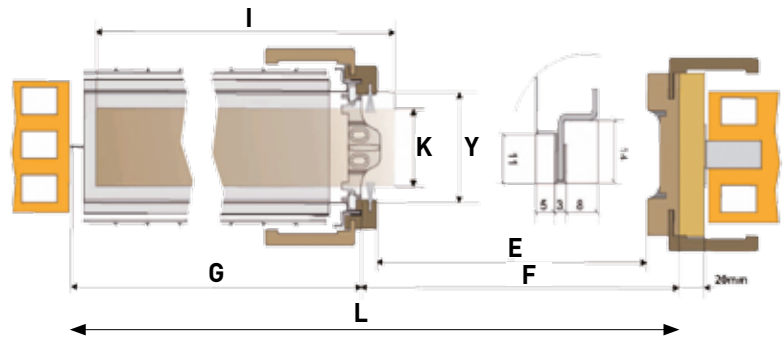

Sezione orizzontale Anta Doppia

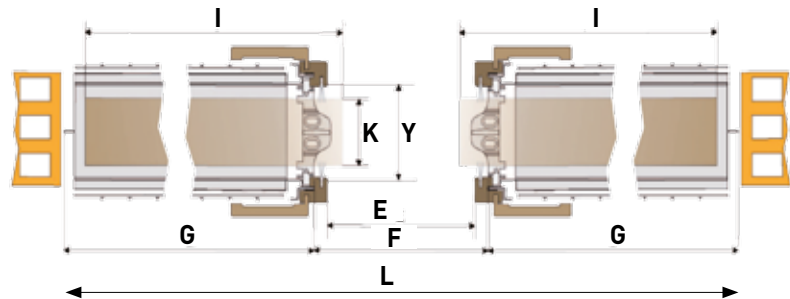

Articolo	E Larghezza passaggio mm	F Larghezza grezzo mm	G Larghezza cassa mm	I Larghezza anta mm	L Ingombro cassonetto mm	€ Prezzo per 1 pezzo
INTONACO - Anta singola						
CSA 06210 105	600	640	635	624	1.275	214,00
CSA 07210 105	700	740	735	724	1.475	221,00
CSA 08210 105	800	840	835	824	1.675	227,00
CSA 09210 105	900	940	935	924	1.875	234,00
INTONACO - Anta doppia - Assemblaggio con il kit <i>Bridge</i>						
CSA 12210 105	1200	1230	635	624	2.500	463,00
CSA 14210 105	1400	1430	735	724	2.900	465,00
CSA 16210 105	1600	1630	835	824	3.300	467,00
CSA 18201 105	1800	1830	935	924	3.700	497,00
CARTONGESSO - Anta singola						
CSB 06210 100	600	640	625	624	1.265	214,00
CSB 07210 100	700	740	725	724	1.465	221,00
CSB 08210 100	800	840	825	824	1.665	227,00
CSB 09210 100	900	940	925	924	1.865	234,00
CARTONGESSO - Anta doppia - Assemblaggio con il kit <i>Bridge</i>						
CSB 12210 100	1200	1230	625	624	2.480	463,00
CSB 14210 100	1400	1430	725	724	2.880	465,00
CSB 16210 100	1600	1630	825	824	3.280	467,00
CSB 18210 100	1800	1830	925	924	3.680	497,00

Altre misure in spessore, larghezza, altezza, sono disponibili per il modello *Classic*.

Modello Comprex

Per soddisfare le crescenti esigenze in ambito logistico, nasce Comprex, il controltelaio per pareti in cartongesso interamente assemblabile. Comprex viene fornito in una confezione di ridotte dimensioni, per facilitare lo stoccaggio e la trasportabilità. Dopo un montaggio rapido e semplicissimo, si ottiene un controltelaio perfetto per le pareti in cartongesso, fornito, come tutti i controltelai COMIVA, dell'esclusivo carrello da 160 kg.

Disponibile in versione anta singola o, a richiesta, anta doppia. In alternativa è possibile ordinare il kit di giunzione *Bridge* da applicare a due controltelai singoli.

Comprex Cartongesso

Spessore parete 100 mm

A	Altezza Luce Netta Passaggio	2.100 mm
B	Altezza Anta	2.105 mm
C	Altezza da Pavimento finito a sottoguida	2.150 mm
D	Altezza foro Muro/ingombro in altezza	2.185 mm
Y	Larghezza Sede interna Controltelaio	58 mm
K	Spessore massimo Anta	40 mm

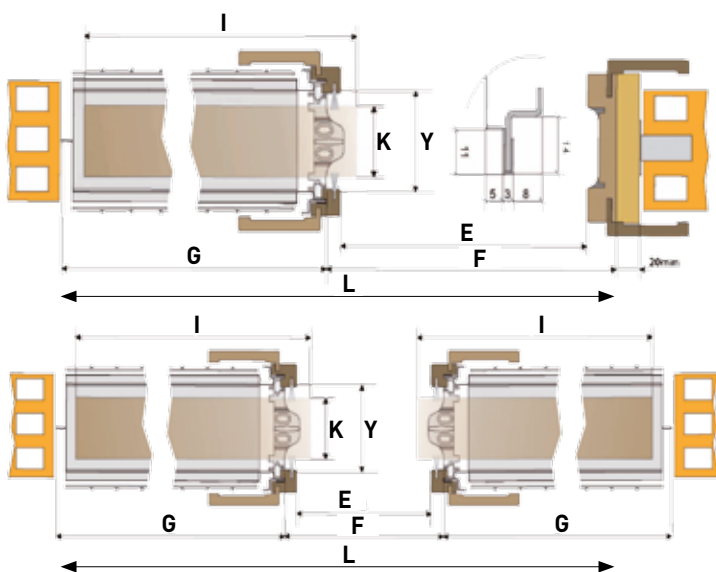

Sezione verticale Anta Singola /Doppia

Sezione orizzontale Anta Singola

Sezione orizzontale Anta Doppia

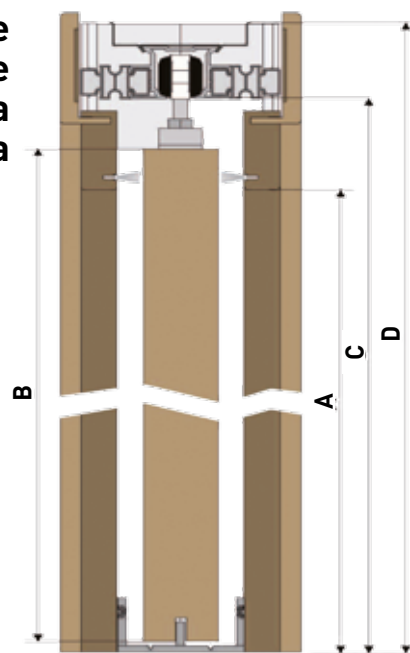

Articolo	E Larghezza passaggio mm	F Larghezza grezzo mm	G Larghezza cassa mm	I Larghezza anta mm	L Ingombro cassonetto mm	€ Prezzo per 1 pezzo
CARTONGESSO - Anta singola						
CXB 06210 100	600	640	625	624	1.265	214,00
CXB 07210 100	700	740	725	724	1.465	221,00
CXB 08210 100	800	840	825	824	1.665	227,00
CXB 09210 100	900	940	925	924	1.865	234,00
CARTONGESSO - Anta doppia						
CXB 12210 100	1200	1230	625	624	2.480	463,00
CXB 14210 100	1400	1430	725	724	2.880	465,00
CXB 16210 100	1600	1630	825	824	3.280	467,00
CXB 18210 100	1800	1830	925	924	3.680	497,00

Altre misure in spessore, larghezza, altezza, sono disponibili per il modello *Classic* Cartongesso.

Accessori, Informazioni e approfondimenti

Bridge

È l'accessorio pensato per trasformare due normali controtelai singoli in un telaio doppio. Questa soluzione, di facile installazione, permette di unire tra loro anche controtelai di larghezza diversa ed è la scelta vincente per adattarsi a eventuali esigenze improvvise e per non dover tenere in magazzino i modelli a doppia anta, comunque disponibili a richiesta.

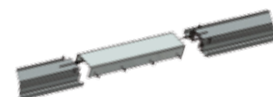
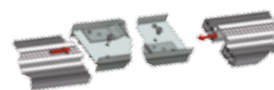

Articolo	€ Prezzo per 1 pezzo	Articolo	€ Prezzo per 1 pezzo
per Controtelaio Classic (intonaco e cartongesso) e Smart (intonaco)		per Controtelaio Smart (cartongesso) e Complex	
BRA 060	57,60	BRB 060	57,60
BRA 070	59,20	BRB 070	59,20
BRA 080	60,80	BRB 080	60,80
BRA 090	62,40	BRB 090	62,40

Guida inferiore di riferimento porta con nasello autocentrante

La guida inferiore di riferimento porta è costituita da un corpo centrale modulare autocentrante che permette un veloce e preciso posizionamento della porta. Così conformata permette inoltre di sopperire ai problemi causati dal dislivello tra il pavimento finito e la base del controtelaio potendo essere fissata direttamente alla struttura metallica dello stesso. Qualora si volesse decentrare il posizionamento come in una tradizionale guida inferiore, basterà tagliare con delle semplici forbici le estremità del nasello.

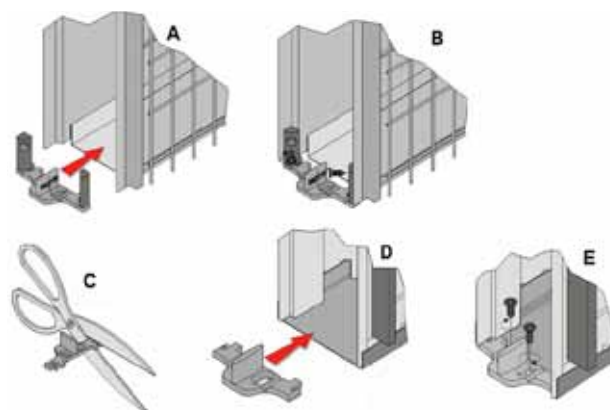

Kit Carrello

A completamento del prodotto (incluso in ogni confezione) viene fornito il kit per l'installazione del carrello.

La nuova conformazione del corpo carrello, i materiali a basso coefficiente di attrito e i cuscinetti a sfera con copertura antipolvere permettono uno scorrimento silenziosissimo e agile oltre a conferirgli una portata in trazione di 160 kg.

Per evitare lo smarrimento sui cantieri del kit di scorrimento, lo stesso è posizionato sul retro della maschera frontale a strappo e reso solido con la stessa, mediante apposite zanche di fissaggio e collante silconico. In tal modo il kit carrello potrà essere raggiunto solo nel momento in cui il falegname estrarrà la maschera per iniziare il montaggio del pannello porta.

Imballaggio

Un particolare da molti tenuto in scarsa considerazione ma invece di estrema importanza. Lo stoccaggio dei singoli controtelai avviene in bancali da 10 o 15 pz. Dove i bancali da 10 possono essere sovrapposti fino a 4 in altezza senza l'ausilio di scaffalature, mentre i bancali da 15 possono essere mixati nei 5 pezzi posti sopra in orizzontale nelle misure e nelle caratteristiche. Tale sistema permette una veloce gestione dei materiali nelle operazioni di carico e scarico e logistica di stoccaggio all'interno dei magazzini.

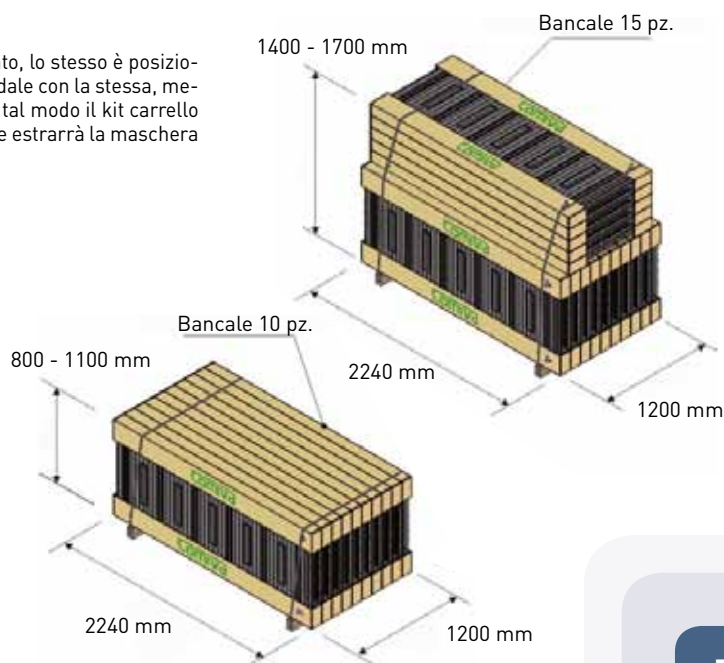

Modelli Speciali

COMIVA

Easy è il controtelaio installabile a “filo muro”, privo cioè di mostrine di finitura perimetrali. Tale modello permette di ottenere una parete senza interruzione perimetrali, dando all’ambiente caratteristiche di eleganza e armoniosità. Easy ha caratteristiche similari al modello “Classic” ed è disponibile a richiesta nella versione intonacabile.



Unico è stato concepito per chiudere due ambienti adiacenti con due porte che scorrono divergenti tra di loro. Unico infatti è conformato in modo da poter ospitare al suo interno due porte che possono essere anche di misure diverse. E’ disponibile per finitura intonaco e cartongesso.

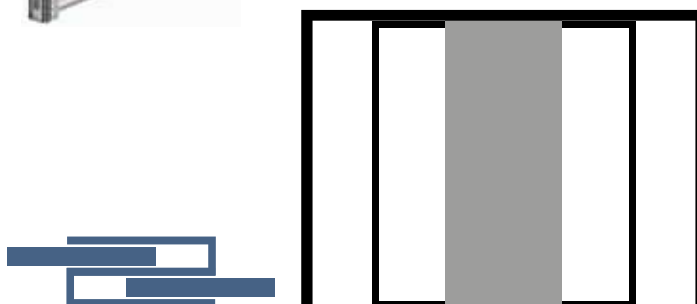

Duplo è la soluzione ideale per la divisione di grandi ambienti, permette infatti la disponibilità di aperture con ingombri minimi di parete. Duplo contiene all’interno di un unico cassonetto due porte che scorrono parallelamente ed è disponibile per finitura intonaco e cartongesso, in anta unica e doppia.

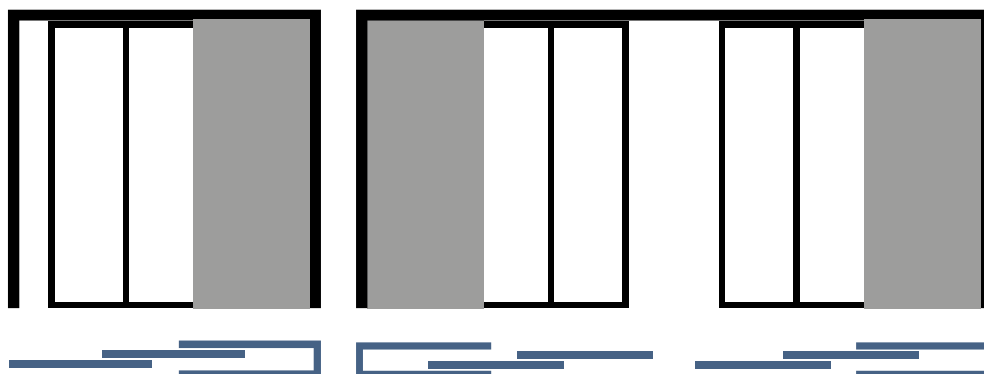

Sfera è il controtelaio per ambienti moderni con pareti curve disponibile ad anta unica e anta doppia con vari raggi di curvatura sia per intonaco che per cartongesso.

Raggio di curvatura standard:
100, 120, 150, 170, 200 cm.

